

**ASSEMBLING INSTRUCTION****KIT LICENCE PLATE**  
DUCATI STREETFIGTHER 848/1100**DS1104****WWW.BARRACUDAMOTO.COM****LEGEND**

- |   |   |
|---|---|
| <p>1. LICENCE PLATE<br/>PORTATARGA<br/>PLACA<br/>NUMMERSCHILD<br/>PLAQUE D'IMMATRICULATION</p> <p>2. T.B SCREW M6X30<br/>VITE T.B. M6X30<br/>TORNILLO T.B. M6X30<br/>T.B. SCHRAUBE M6X30<br/>VIS T.B. M6X30</p> | <p>3. WASHER Ø6<br/>RONDELLA Ø6<br/>ARANDELA Ø6<br/>SCHEIBE Ø6<br/>RONDELLE Ø6</p> <p>4. SPACER TUBE H.18<br/>DISTANZIALE H.18<br/>DISTANCIADOR H.18<br/>Distanzrohr H.18<br/>ESPACEUR H.18</p> |
|---|---|

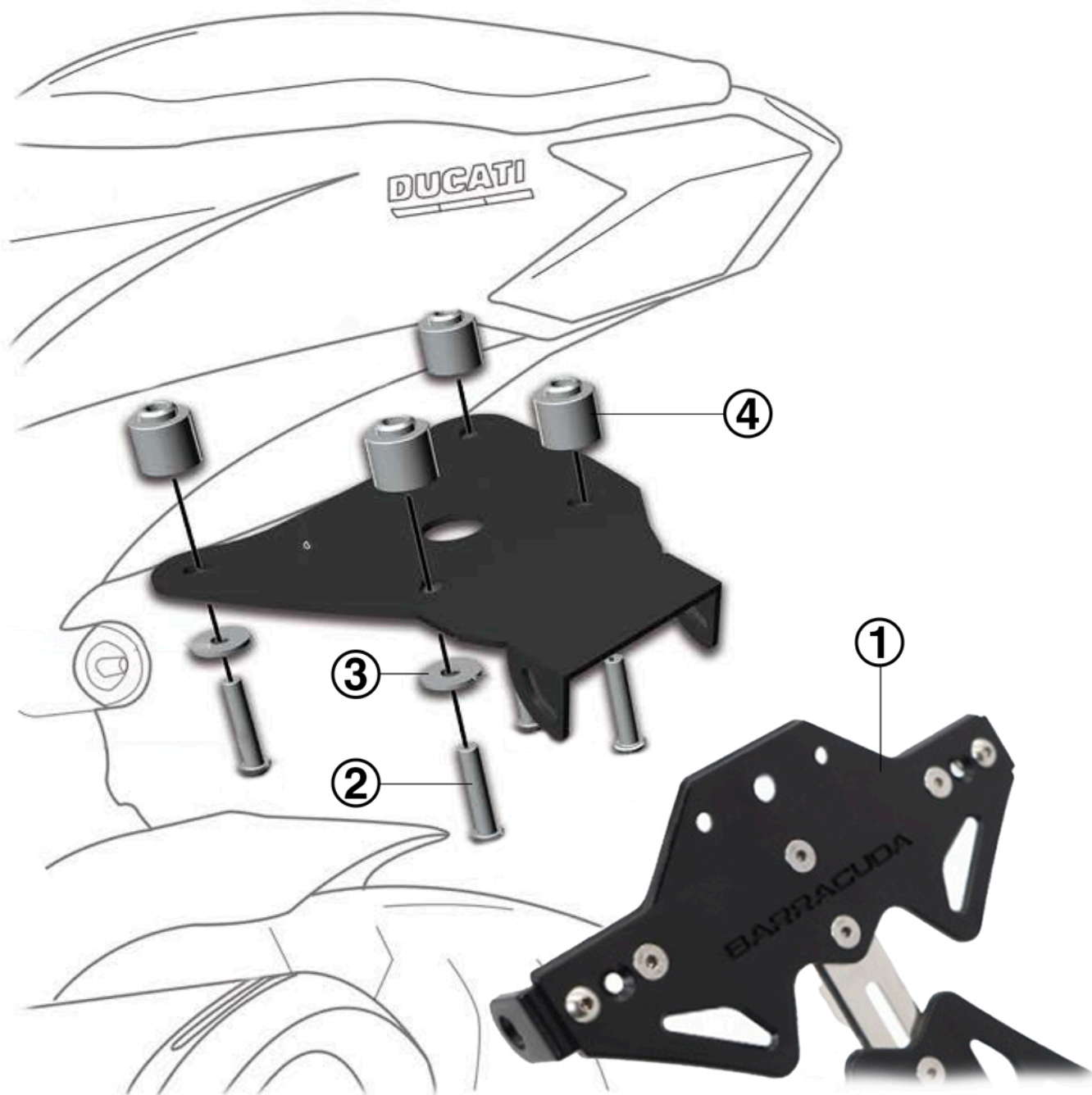

**EN:** DO NOT MOUNT ADDITIONAL PARTS OR PLATES TO THE X PLATE TO AVOID EXTRA WEIGHT AND POSSIBLE BREAKINGS.

**IT:** NON MONTARE PIASTRE E/O ULTERIORI ELEMENTI ALLA X TARGA PER EVITARE APPESANTIMENTI E POSSIBILI ROTTURE.

**ES:** NO MONTE PIEZAS O PLACAS ADICIONALES EN LA PLACA X PARA EVITAR PESO ADICIONAL Y POSIBLES ROTURAS.

**DE:** MONTIEREN SIE KEINE ZUSÄTZLICHEN TEILE ODER PLATTEN AN DER X-PLATTE, UM ZUSÄTZLICHES GEWICHT UND MÖGLICHE BRÜCHE ZU VERMEIDEN.

**FR:** NE MONTEZ PAS DE PIÈCES OU DE PLAQUES SUPPLÉMENTAIRES SUR LA PLAQUE X POUR ÉVITER UN POIDS SUPPLÉMENTAIRE ET D'ÉVENTUELLES CASSURES.

**EN:** WE RECOMMEND AN INCLINATION NOT MORE THAN 30° TO AVOID PENALTIES AND POSSIBLE STRUCTURAL DAMAGES.

**IT:** CONSIGLIAMO UN'INCLINAZIONE NON SUPERIORE AI 30° PER EVITARE SANZIONI E POSSIBILI DANNI STRUTTURALI.

**ES:** RECOMENDAMOS UNA INCLINACIÓN DE NO MÁS DE 30° PARA EVITAR SANCIONES Y POSIBLES DAÑOS ESTRUCTURALES.

**DE:** WIR EMPFEHLEN EINE STEIGUNG VON NICHT MEHR ALS 30°, UM STRAFEN UND MÖGLICHE STRUKTURELLE SCHÄDEN ZU VERMEIDEN.

**FR:** NOUS VOUS RECOMMANDONS DE NE PAS INCLINER À PLUS DE 30° POUR ÉVITER LES PÉNALITÉS ET LES DOMMAGES STRUCTUREL POSSIBLES.